



# Ravaglioli

COMPANY  
WITH QUALITY SYSTEM  
CERTIFIED BY DNV  
= ISO 9001/2000 =

DEMONTE-PNEUS AUTOMATIQUES SANS LEVIER

AUTOMATIC TYRE CHANGERS WITHOUT MOUNTING LEVER

DESMONTADORAS AUTOMÁTICAS SIN PALANCA

G

1200.34  
*slim*

COMPLÈTEMENT SANS LEVIER  
COMPLETELY LEVERLESS  
TOTALMENTE SIN PALANCA



1958 | 2008

**EXCLUSIVE**  
**AUTO-TOUCH** FUNCTION



## AUTO-TOUCH function



Le dispositif se place entre le talon et la jante.  
*The tool operated between bead and rim.*  
 El útil se inserta entre el talón y la llanta.



Le dispositif fait levier sur la jante et soulève le talon avec un effort minime.  
*Levering on the rim, the tool pulls up the bead, minimising the stress.*  
 Apalancando encima de la llanta, la herramienta eleva el talón con el mínimo esfuerzo.



Le talon est soulevé petit à petit.  
*The bead is progressively pulled up.*  
 El talón se eleva progresivamente.

### AUTO-TOUCH

Peut être utilisé pour:	Can operate on:	Puede operar con:
- des jantes normales ou renversées	- both normal and reverse rims	- llantas normales o reversas
- des Run Flat	- Run Flat	- Run Flat
- des SST	- SST	- SST
- des BSR	- BSR	- BSR
- des PAX	- PAX	- PAX

- Diamètre roue jusqu'à 50" (configurable jusqu'à 52"/54")
- Diamètre jante de 10" à 30" (configurable jusqu'à un diamètre de 14" à 34")
- Largeur jante 15" max

- Wheel diameter up to 50" (it may be set up to 52"/54")
- Rim diameter from 10" to 30" (it may be set with diameter up to 14" to 34")
- Rim width up to 15"

- Diámetro rueda hasta 50" (configurable hasta 52"/54")
- Diámetro llanta de 10" a 30" (configurable hasta diámetro de 14" a 34")
- Ancho máx. llanta 15"

## SELF-LOCKING PLATE



Idéal également pour les roues renversées, le blocage se fait à l'aide d'un pivot central avec cône. L'effort est minime grâce à un support de roue très spécifique, de type plateau flottant avec effet autobloquant.

*The central rim locking system, suitable also for reverse rims, consists of a central pin with cone. The effort is minimal thanks to the special plate on which the wheel lays. The plate is floating, therefore offering a self-locking mechanism.*

El bloqueo central, idóneo perfectamente para ruedas normales y reversas, es por eje central, con cono. El esfuerzo es mínimo debido al especial **platinillo de apoyo de la rueda, de tipo flotante con efecto de auto-bloqueo.**

## WHEEL SENSOR



Le détalonnage se fait par le biais de deux rouleaux à contrôle électronique :

- un capteur active automatiquement le système de détalonnage dans la bonne position et non pas sur le flanc du pneu ;
- le haut et le bas sont rapidement détalonnés l'un après l'autre par deux rouleaux opposés.

*The bead-breaking is performed by means of two electronically controlled rollers:*

- a sensor automatically activated the bead breaker, which operates in the correct position and not on the rim side
- bead-breaking of both sides is quickly performed

El destalonado es por dos rodillos en forma de disco de control electrónico:

- un sensor activa automáticamente el destalonado, que opera en posición correcta y no por el lado del neumático
- los dos lados, superior e inferior, se destalonan por medio de los dos rodillos opuestos y en sucesión rápida.

## G 1200.34 IT *slim*

Version avec **système de gonflage tubeless breveté TOP**  
Gonflage puissant et sûr:

- une main est occupée par la buse de gonflage, et l'autre est libre
- le jet se fait vers le bas pour garantir une sécurité totale
- le système breveté entraîne une poussée moindre vers l'arrière
- un dispositif de sécurité protège les autres personnes ou objets contre toute utilisation accidentelle

### Version with patented TOP inflation device

Powerful and safe inflation:

- one hand operation
- downward inflation flow, granting utmost safety
- the draw back effect is reduced, thanks to patented system
- a special safety device prevents accidental use against other people or objects

### Versión de inflado tubeless TOP, amparado por patente.

Inflado poderoso y seguro:

- una mano sujeta la tobera de inflado, la otra queda libre
- el chorro de aire poderoso es hacia abajo, en condiciones de seguridad total
- el empuje hacia atrás resulta reducido o casi nulo, gracias a un sistema amparado por patente
- un dispositivo de seguridad impide el uso accidental en contra de personas o cosas

L'excellence du produit "Fabriqué en Italie"

Tous les produits inclus dans cette documentation sont conçus, développés et fabriqués en Italie

Top product - Made in Italy

All products shown in this leaflet are designed, developed and manufactured in Italy

Excelencia del producto "Hecho en Italia"

Todos los productos ilustrados en este folleto fueron proyectados, desarrollados y fabricados en Italia



## STANDARD

- Gonflage rapide à pédale avec manomètre et valve de dosage.
- Protection du plateau appui-roue.
- Pousse-talon 28" avec traction. (G1000A67)
- Quick pedal operated inflation with gauge and balancing valve
- Protection for central locking plate
- 28" bead-pushing device with pulling system (G1000A67)
- Inflado rápido con pedal, manómetro y válvula repartidora
- Protección platillo de apoyo rueda
- Cuerda prensa-talón 28" con tracción

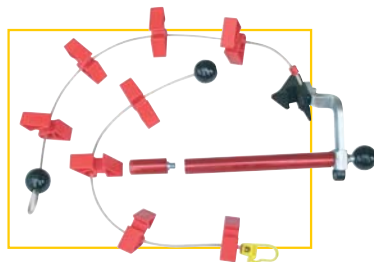

## INVE MOTOR

Le moteur est alimenté par une commande à fréquence variable exclusive, de dernière génération, qui:

- permet de **régler la vitesse de rotation** par l'intermédiaire de la pédale;
- ralentit automatiquement la rotation en cas d'augmentation de l'effort sur le talon (pour éviter d'endommager le pneu).

The electrical motor is equipped with an exclusive and innovative inverter, which:

- allows to **regulate the chucking table rotation speed** by pressing the pedal
- slows down the rotation speed as the stress on the bead increases (to avoid any damage to the tyre)

El motor opera mediante un inverter exclusivo de última generación que:

- permite **regular, según se precise, la velocidad de rotación** usando el pedal
- desacelera automáticamente la rotación al aumentar el esfuerzo sobre el talón (para prevenir daños al neumático).

## OPTIONS



### G1000A60K (20 x kit)

Kit protections plateau en plastique  
Set of plastic protections for support plate  
Juego protecciones platillo en plastico



### G1000A81K (10 x kit)

Kit protections plateau en caoutchouc  
Set of rubber protections for support plate  
Juego protecciones platillo en goma

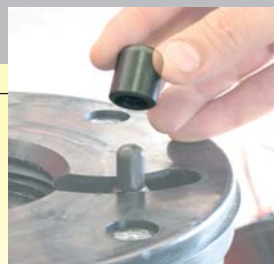

### G1000A70K (5 x kit)

Kit protections dé d'entraînement  
Set of protections for pulling unit  
Juego protecciones arrastrador



### PLUS91 AKL

Bras pousse-talon rotatif pneumatique  
Rotating arm with pneumatic bead pushing device  
Brazo prensa talón rotatorio neumático



### G1000A82

Élévateur pneumatique de roue.  
Pneumatic wheel lifter.  
Elevador neumático ruedas



### G1000A66K (5 x kit)

Kit protections cône dispositif de blocage  
Set of protections of locking cone  
Juego protecciones cono

### G 1200.34 slim

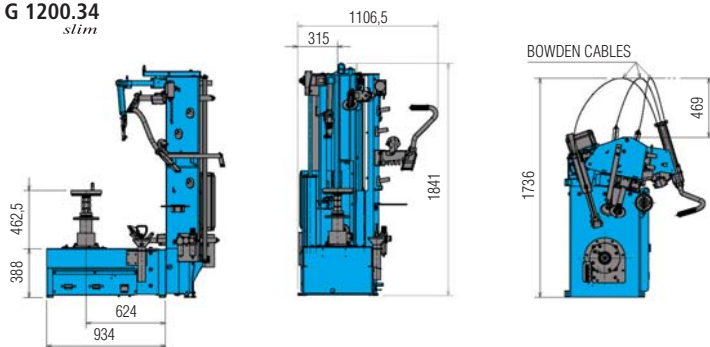

### G1000A72

Bride universelle pour roues à trous aveugles, indiquée aussi pour roues à gorge renversée.

Universal flange for closed centre, adapted also for reverse rims.

Brida universal para ruedas sin agujero central (llantas ciegas) y adapta por ruedas reversas.

DONNEES TECHNIQUES	TECHNICAL DATA	DATOS TÉCNICOS	
Fonctionne sur roues de	Handled wheels from	Funciona en ruedas de	34"
Poids	Weight	Peso	370 kg
Largeur max. roue	Max wheel width	Anchura máx. rueda	15"
Diamètre max roue (mm)	Max wheel diam. (mm)	Diám. máx. rueda (mm)	1370 (54")
Force décol. talon (chaque bras)	Bead break.pow.(each arm)	Fuerza de destal.(braz.)	1200 kg
Couple max.	Max torque	Par máximo	120 Kgm
Mouv. décol. talon	Bead breaker movement	Movim. de destalonam.	automatic
Moteur de rotation	Rotation Motor	Motor de rotación	1,5 Kw invemotor +0,75 Kw motor
Pression recommandée	Recommended air supply	Presión recomendada	8 -10 bar
Voltage	Power Supply	Electricidad	1ph, 200/265v, 50/60Hz



#### Ravaglioli S.p.A.

40037 Sasso Marconi  
Fraz. Pontecchio M.  
P.O.B. 1690 - Bologna - Italia  
Tel. +39 - 051 - 6781511  
Tel. +39 - 051 - 846349  
rav@ravaglioli.com  
www.ravaglioli.com

#### RAV France

6, Rue Longue Raie  
ZAC de la Tremblaie  
91220 Le Plessis Pâté  
Tel. 01.60.86.88.16  
Fax 01.60.86.82.04  
rav@ravfrance.fr

#### Ravaglioli Deutschland

Kirchenpoint 22  
85354 Freising  
Tel. 08165-646956  
Fax 08165-646958  
info@ravaglioli.de

#### RAV Equipment UK LTD

Prince Albert House  
20 King Street  
Maidenhead, SL6 1DT  
Tel. 020-76286832  
Fax 020-76286833  
ravuk@ravaglioli.com

#### RAV en Belgique

Nederlandstalig  
Tel. 0498-162016  
Fax 016-781025  
Zone Francophone  
Tel. 0498-163016  
Fax +32 78 055 030

#### RAV Equipos España

Avenida Europa 17  
Pol. Ind. de Constanti  
Tarragona 43120  
Tel. 977 524525  
Tel. 0498-163016  
Fax 977 524532  
ravequipos@ravaglioli.e.telefonica.net